

# ULTICLIP®

## ULTIMATE CARRY SOLUTIONS

### UTILINK SZABLON MONTAŻOWY

Ten szablon można wydrukować i użyć do sprawdzenia prawidłowej długości, szerokości i dopasowania otworów. Jeśli Twoja przeglądarka internetowa nie drukuje szablonu w skali, musisz pobrać plik i otworzyć go za pomocą programu Acrobat Reader, a następnie wybrać opcję drukowania „rzeczywisty rozmiar”.

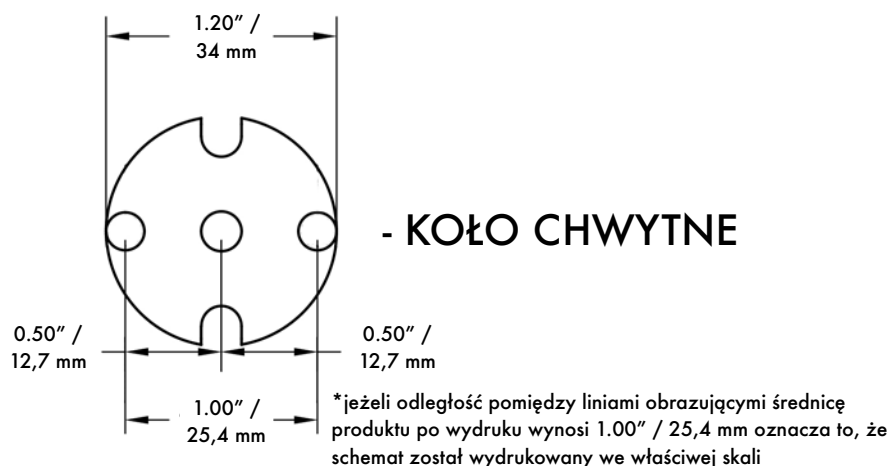

Jeżeli wymagane są otwory montażowe użyj wiertła 7/32\" / 5,5 mm do ich wywiercenia.

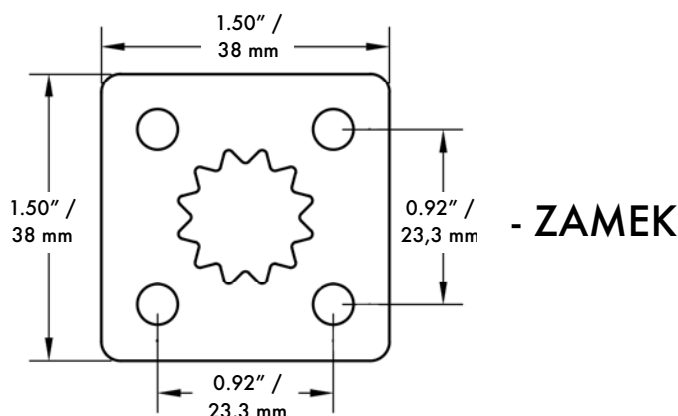

Przekrój boczny zamka nie został pokazany. Grubość zamka to 3/8\" / 9,5 mm

Importer: PMMT Sp. z o.o., ul. Daleka 13, 60-124 Poznań, Polska, e-mail: info@pmmt.pl, www.pmmt.pl

Autoryzowany Sprzedawca: Kapuga.pl, e-mail: info@kapuga.pl, www.kapuga.pl